

# GS R3520/3521 ESCANER BLUETOOTH

---

GUIA DE USUARIO

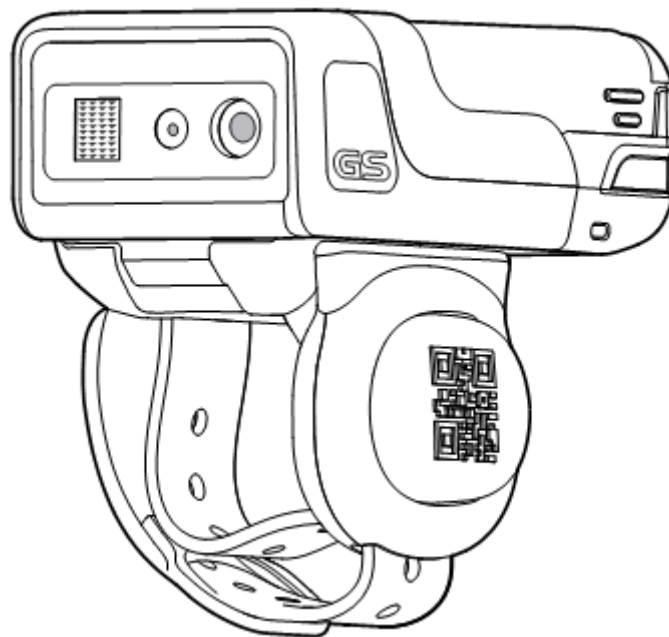

BASIPESA, S.A. DE C.V.

**Contenido**

Información de la Garantía.....	1
Seguridad del Láser .....	1
Medidas de seguridad de la batería .....	1
Perspectiva del producto.....	2
Especificaciones .....	3
Aplicaciones GENERALSCAN .....	3
Instalación del Trigger .....	4
Para quitar el Trigger .....	4
Instalación de la Batería.....	4
Para quitar la batería.....	4
Cargador de batería.....	5
Para quitar la batería del cargador.....	5
Encender/Apagar.....	5
Distancia de escaneo.....	5
Técnicas de escaneo .....	5
Descripción de Led indicador .....	6
Conexión Bluetooth /Modo HID.....	6
Conexión Bluetooth /Modo SPP.....	6
Conexión Bluetooth /Modo BLE .....	7
Conexión Bluetooth /Modo USB-HID .....	8
Conexión Bluetooth /Modo USB-VCP .....	9
Conexión Bluetooth /Modo SPP Master .....	9
Configuraciones.....	9
Ajustes especiales de sufijos.....	9
Modo de almacenamiento fuera de línea .....	9
Modo Autodisparador.....	11
Información de Hardware .....	11
Nivel de vibración .....	12
Modo DFU .....	12
Configuración de Fábrica.....	13
Solución de Problemas.....	13



# GUIA DE USUARIO DE ESCANER BLUETOOTH GS R3520/3521

Gracias por elegir este producto, esta es una guía para usuario.

## Información de la Garantía

Para información de la garantía en productos GeneralScan por favor visite [www.generalscan.com/warranty](http://www.generalscan.com/warranty), o escanee el siguiente código QR



Información de la Garantía

## Seguridad del Láser

No mire fijamente al rayo láser ni mire directamente con instrumentos ópticos.

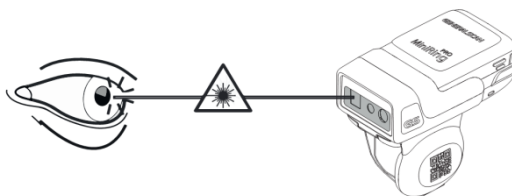

## Medidas de seguridad de la batería

- No modifique ni vuelva a fabricar, intente insertar objetos extraños en la batería, sumerja o exponga a agua u otros líquidos, o exponerse al fuego, explosión u otro peligro. No deje ni almacene el equipo en o cerca de áreas que puedan calentarse mucho, como en un vehículo estacionado o cerca de

un Radiador u otra fuente de calor. No coloque la batería en un horno de microondas o secadora.

- No desarme, abra, triture, doble, deforme, punce o fragmente.
- No cortocircuite la batería, ni permita que objetos metálicos o conductores entren en contacto con las terminales de la batería.
- No utilice la batería si se encuentra abultada, deformada o dañada.
- Para cargar baterías de dispositivos móviles, la batería y el cargador deben estar en una temperatura entre 0 y 40°C (32-104°F).
- El área en la que se cargan las unidades debe estar libre de desechos y materiales combustibles o químicos. Se debe tener especial cuidado cuando el dispositivo se carga en un entorno no comercial.
- No use baterías que no hayan sido proveídas por GENERALSCAN, de otra forma no nos hacemos responsables de las consecuencias. No utilice baterías y cargadores incompatibles. El uso de una batería o cargador incompatible puede presentar un riesgo de incendio, explosión, fuga u otro peligro. Si tiene alguna pregunta sobre la compatibilidad de una batería o un cargador, comuníquese con su distribuidor.
- Disponga de las baterías acorde a las instrucciones. Por favor siga las regulaciones locales para disposición de baterías.
- En el caso de una fuga de la batería, no permita que el líquido entre en contacto con la piel o los ojos. Si se ha hecho contacto, lave la zona afectada con grandes cantidades de agua y busca ayuda médica.

### Perspectiva del producto

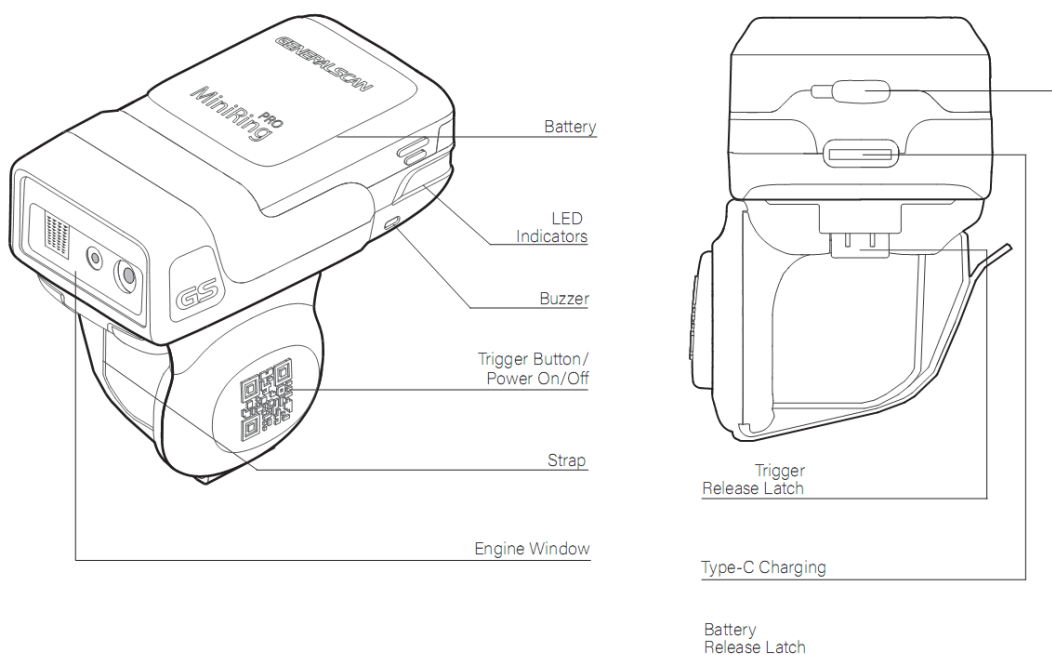

Especificaciones

	GS R3520		GS R3521	
Capacidad de la batería	Batería estándar 400mAh	Batería estándar 600mAh	Batería estándar 400mAh	Batería estándar 600mAh
Vida de la Batería	9.6 horas	14.3 horas	7.5 horas	10.6 horas
Engine option	Zebra SE2707		Zebra SE4107	
Illumination	1 Hyper red 660nm LED		1 warm White LED	
Charging	5V === 1 <sup>a</sup>			
Bluetooth	HID Keyboard, SPP and Bluetooth low energy (BLE)			
USB	USB HID Keyboard, USB VCP (Virtual Serial Port)			
Supported Systems	Windows, Android, Android Wear, Linux, iOS, macOS			

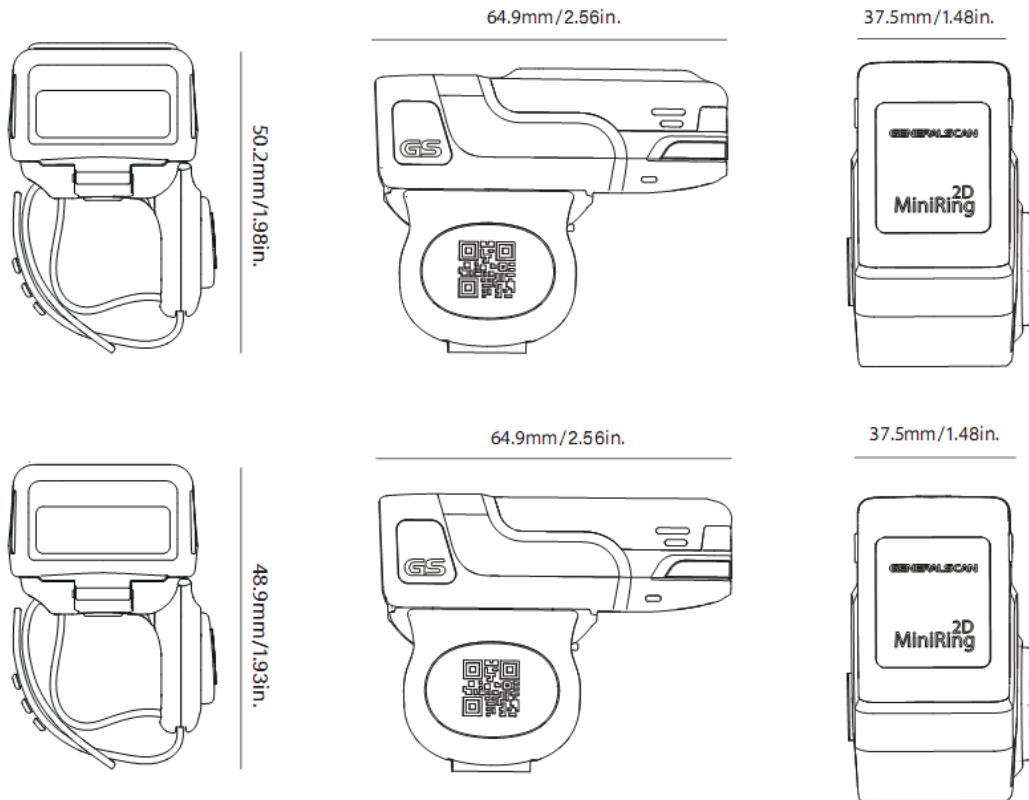

Aplicaciones GENERALSCAN

Escanee los códigos QR para bajar las aplicaciones y haga uso completo del servicio.



G-SERVICE



iCODE



GS Keyboard Pro

### Instalación del Trigger

Determine si va a usar el R352# en la mano derecha o izquierda, gire el conjunto del Trigger acorde a esto, de modo que el Trigger se coloque al lado del pulgar y que cuando estando en el dedo índice pueda presionar con el dedo pulgar el botón del Trigger cómodamente.

Alinear un extremo del Trigger en R352#.

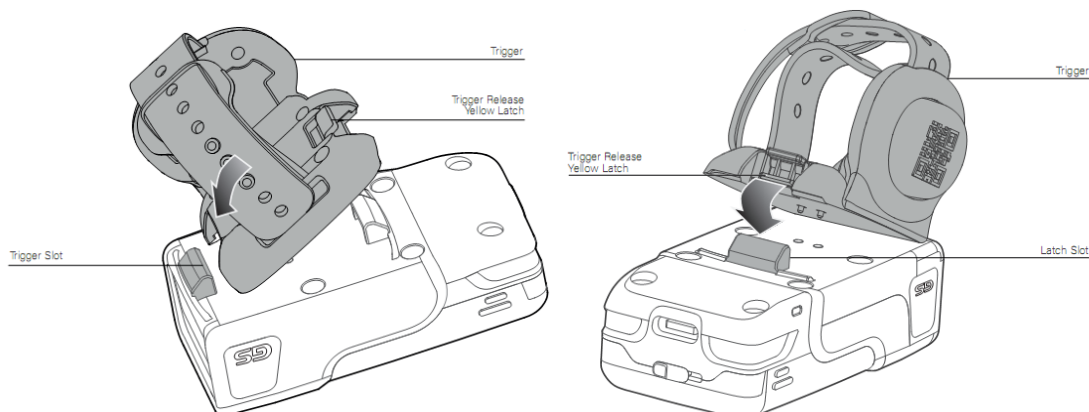

Empuje el otro extremo hacia abajo hasta que encaje en su lugar.

### Para quitar el Trigger

Empuje el pestillo amarillo hacia adentro, mientras levanta el Trigger del R352#.

### Instalación de la Batería

Ponga la batería dentro del compartimento de batería. Inserte las pestañas de la batería, dentro de las fisuras.

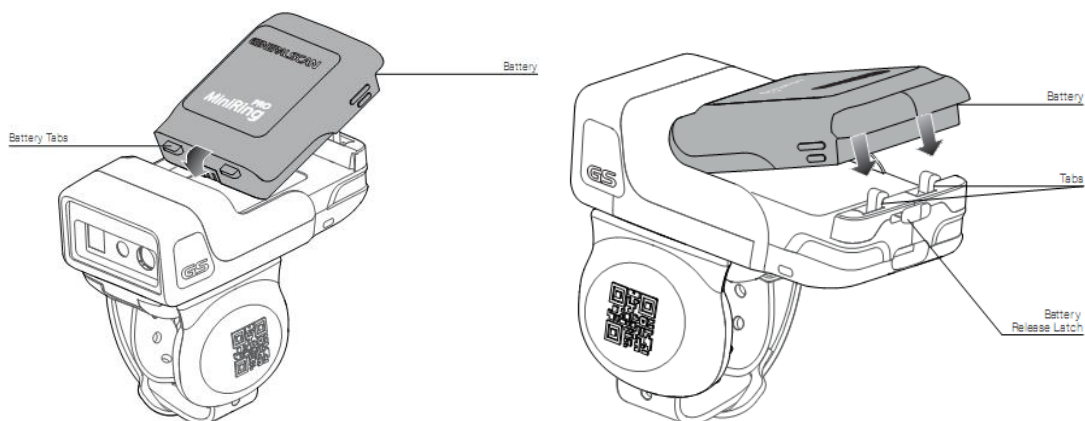

### Para quitar la batería

Primero empuje el pestillo de liberación, en la parte posterior izquierda del escáner, después quite la batería con las pestañas izquierda y derecha de la batería.

### Cargador de batería.

Por favor use el cable que viene en la caja. Coloque la batería en el cargador como se muestra en la figura, alineando el extremo ① de la batería en el cargador. Jale hacia afuera el retractor ②. Empuje el otro extremo ③ dentro del compartimento. Entonces conecte el cargador al ordenador.

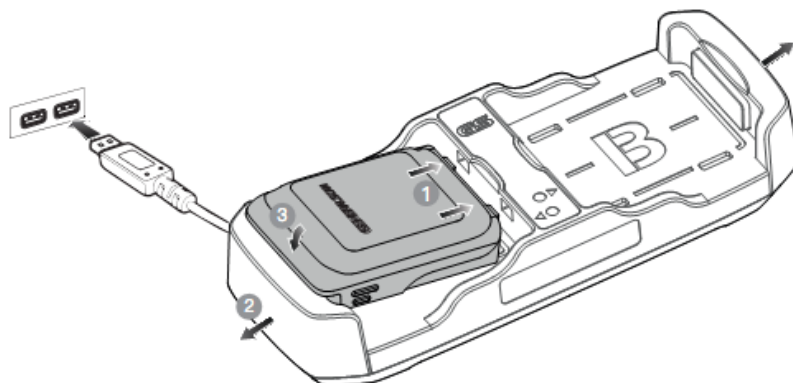

Para quitar la batería del cargador.

Jale los retractores a ambos lados del cargador antes de sacar la batería del compartimento

### Encender/Apagar

Para encender el escáner presione y mantenga presionado por 1.5 segundos el botón Trigger.

Para apagar el escáner mantenga presionado el botón Trigger por 5 segundos.

### Distancia de escaneo

La mejor distancia de escaneo del escáner de códigos de barras con Bluetooth depende de la densidad del código de barras.

La mejor distancia de escaneo del escáner de códigos de barras Bluetooth es de 7 cm a 10 cm. Por favor, escanee el código de barras en este rango para obtener el mejor rendimiento.

### Técnicas de escaneo

Apunte a la mitad del código de barras a través de la luz roja cuando escanee el código de barras. Escanee correctamente de acuerdo con el siguiente diagrama, ajuste el ángulo y la distancia del escáner lentamente, al mismo tiempo, presione el botón disparador, haga que la luz roja central cubra de izquierda a derecha el código de barras.

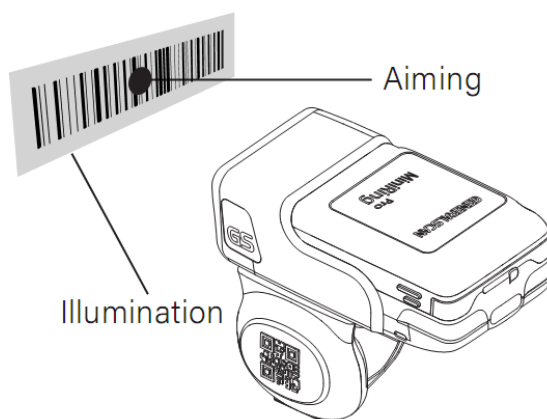

### Descripción de Led indicador

Estado	Descripción
Luz LED verde parpadea una vez	Sucedió la decodificación
Luz LED verde parpadeando continuamente	Alarma de batería baja
Luz LED roja constante	Cargando
Cuando la Luz LED roja se apaga	La carga se completo
Luz LED azul parpadeando continuamente	Ingresando en modo de conexión de bluetooth
Luz LED azul se apaga	Se conectó el bluetooth

### Conexión Bluetooth /Modo HID

El modo Bluetooth HID, un teclado bluetooth, es uno de los modos más comúnmente usado. Los datos saldrán del cursor.

Paso 1. Primero escanee el siguiente código de barras “Bluetooth HID Mode”. El led azul de su escáner parpadeara. Esto significa que su dispositivo se está emparejando.



Bluetooth HID Mode

Paso 2. Encienda el bluetooth en su ordenador.

Paso 3. Elija el dispositivo correcto.

La conexión ha sido completada cuando la luz azul del dispositivo se apaga, lo cual quiere decir que la conexión fue exitosa.

Paso 4. Abra la aplicación del ordenador, cuando escanee un código de barras los datos aparecerán donde este el cursor. El siguiente código de barras es para hacer pruebas.



Generalscan

### Conexión Bluetooth /Modo SPP

El modo SPP es un bluetooth por puerto serial. Usted necesita un software de Bluetooth por puerto serial para la transmisión de datos, y para enviar comandos al escáner. Se provee una aplicación “Android Keyboard Pro” para



ayudar a convertir datos seriales dentro de datos del teclado que emiten datos después del cursor y envían comandos.

Paso 1. Escanee el código de barras “Bluetooth SPP Mode”. El led azul de su escáner parpadeara lentamente. Esto significa que su dispositivo está en modo de emparejamiento.



Bluetooth SPP Mode



Keyboard Pro

Paso 2. Abra la aplicación y encienda el bluetooth, entonces cambie el teclado con el teclado de GeneralScan.

Paso 3. Haga click en “Conect Scanner”

Paso 4. Haga click en “Bluetooth Scanner”

Paso 5. Dar click en “Go Select”

Paso 6. Escoja su “Barcode Scanner”

Paso 7. Ponga el PIN “1 2 3 4” y dar click “next step”

Paso 8. Ya puede ver sus datos en su dispositivo.

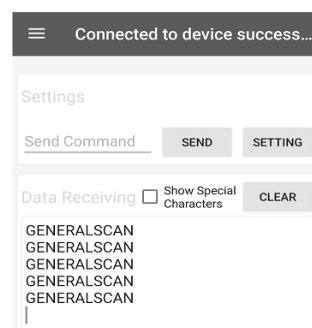

### Conexión Bluetooth /Modo BLE

El modo BLE es un protocolo de baja energía después del protocolo Bluetooth 4.0. Necesita un software BLE para la transmisión de datos y también para el envío de comandos al escáner. Se provee de la aplicación “Android Keyboard Pro” para ayudar a convertir datos BLE dentro de datos del teclado que emiten datos después del cursor y envían comandos.

Paso 1. Por favor escanee el siguiente código de barras “Bluetooth BLE mode”. La luz azul de su escáner parpadeará 2 veces rápido 1 vez lento, esto significa que el dispositivo se está emparejando en modo BLE.



Bluetooth BLE Mode



Keyboard Pro

- Paso 2. Abra la aplicación y encienda el bluetooth, y cambie el teclado por el teclado Generalscan.
- Paso 3. Dar click en "Connect Scanner".
- Paso 4. Dar click en "Bluetooth Scanner"
- Paso 5. Dar click en "Go Select"
- Paso 6. Escoja su escáner de código de barras.
- Paso 7. Ya puede ver sus datos en su dispositivo.

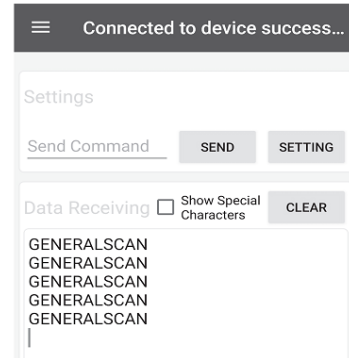

**Conexión Bluetooth /Modo USB-HID**

En el modo USB-HID es un teclado USB. Cuando escaneas el código de barras saldrán en el cursor del texto.

Paso 1. Escanea el código de barras "MODO USB-HID".



USB-HID Mode

Paso 2. Conecta el dispositivo al ordenador con el cable USB que viene en la caja.

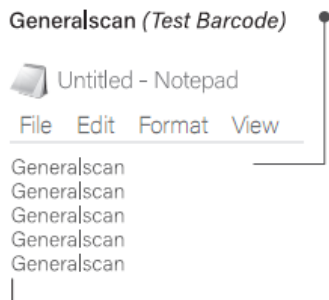
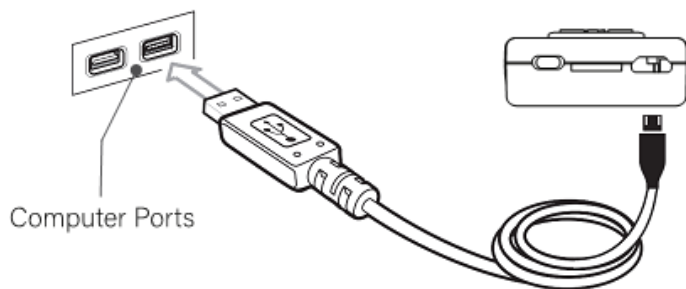

Paso 3. Cuando se esté conectando, en tu escáner escucharas 3 beeps. Después de eso, puede abrir el archivo de texto o tu propio software en tu ordenador y mostrara los datos en donde este el cursor.

### Conexión Bluetooth /Modo USB-VCP

Para usar el modo USB-VCP (Virtual COM Port), escanee el siguiente código de barras:



USB-VCP Mode

#### PARAMETERS

Baudrate 9600
Data Bits 8
Flow Control N
Stop Bits 1

### Conexión Bluetooth /Modo SPP Master

Se emplea para una mayor distancia de bluetooth. Para este modo se requiere un Bluetooth dongle D100BT-plus.

### Configuraciones

#### Ajustes especiales de sufijos

Usted puede cambiar diferentes sufijos escaneando los siguientes códigos de barras:



CR LF(\*)



CR



LF



TAB



SPACE

### Modo de almacenamiento fuera de línea

Este modo es para almacenar códigos de barra escaneados en el escáner cuando el bluetooth no está conectado y después subirlos uniformemente.

Usted puede tener disponible o no disponible el modo escaneando los siguientes códigos de barra.



Enable Offline Storage Mode



Disable Offline Storage Mode(\*)

También puede saber cuántos códigos de barra tiene guardados su escáner, limpiar el registro de los códigos almacenados; así como puede elegir la velocidad a la que se descarguen. Esto escaneando el código de barras correspondiente a lo que desea que se muestra a continuación.



Fast Speed Upload



Middle Speed Upload



Low Speed Upload



Barcode Storage Information



Clear Barcode Storage

### Modo Autodisparador

Puede activar el modo Auto-Trigger a diferentes intervalos con los siguientes códigos de barra, cuando está en este modo el escáner no se va a hibernación.



Disable Auto Trigger(\*)



1 Second Auto Trigger



2 Second Auto Trigger



5 Second Auto Trigger

### Información de Hardware

Asegúrese que el escáner de códigos de barra esté conectado a un dispositivo para poder ver los datos.



Firmware Version



Device ID



Battery Level



Serial Number

### Nivel de vibración

Puede establecer el nivel de vibración escaneando los siguientes códigos de barras, esto sólo para la serie R.



Vibration Off



Level 1



Level 2



Level 3(\*)



Level 4

### Modo DFU

Escanee el código de barras ENTER DFU MODE para cambiar al modo Device Firmware Update. Después de escanear este código de barras, asegúrese que los LEDs azul y verde de su dispositivo están constantemente iluminando en secuencia.



Enter DFU Mode

Para bajar la actualización de software de aplicación en tu ordenador, puede escanear el siguiente código QR con la cámara de tu ordenador y accederás a la aplicación en la página web. Esto es solo para sistemas Android.



OTA Tools

Para abandonar el modo DFU, REINICIE su escáner.

### Configuración de Fábrica.

Para restaurar la configuración de fábrica puede escanear el siguiente código de barras.



Default Factory Settings

### Solución de Problemas

Problema	Posible Solución
¿Porque el Led Azul no parpadea?	El escáner se está emparejando en modo Bluetooth HID, en modo USB o el Bluetooth está conectado.
¿Por qué los datos son anormales en modo HID?	Por favor ponga el teclado de su ordenador en inglés.
¿Por qué el bluetooth pierde la conexión en modo HID?	Presione el botón Trigger para que la conexión regrese automáticamente.
¿Cómo puedo cambiar el lenguaje del teclado?	Utilice el modo SPP empleando la aplicación "Android Generalscan Keyboard Pro".
¿Cómo se controla el consumo de energía del escáner?	Todos los modelos por default hibernan, no necesita hacer nada
¿Por qué el buzzer emite un sonido de baja frecuencia y se apaga, o no se puede encender?	Indica que el escáner está fuera de servicio y necesita ser cargado.
¿Por qué es el escáner tarda poco tiempo en usarse?	El tiempo de uso actual del escáner está relacionado con la frecuencia de uso.
¿Por qué no se puede conectar el bluetooth?	Asegúrese que el modo y nombre del dispositivo sea el correcto, sí es así, limpie el registro de emparejamiento, reinicie su ordenador y pruebe de nuevo.
¿Qué hacer si el escáner no trabaja apropiadamente?	Puede escanear el código de barras "Default Factory Settings". O bien llevarlo con su distribuidor autorizado.

Si tiene un problema con el uso del equipo, comuníquese con el soporte técnico o de sistemas de su instalación.